

**ÉQUIPEMENTS
HYDRAULIQUES
PORTATIFS**

Atlas Copco





VOS AFFAIRES SONT ENTRE DE BONNES MAINS

Les équipements hydrauliques vous permettent de faire davantage en moins de temps. La frappe des outils est accentuée tout en générant moins de vibrations et de bruit. Les outils hydrauliques sont tout simplement meilleurs.

La première fois que vous verrez un brise-béton hydraulique, vous penserez certainement qu'il n'a rien de spécial. Il est compact, silencieux et vibre moins que les outils électriques ou pneumatiques. Mais il cache bien plus que ce qui est visible au premier coup d'œil.

Il suffit d'appuyer sur le démarreur pour être surpris. L'huile hydraulique est un puissant transmetteur d'énergie. Un groupe d'alimentation de 9 CV

fournit une puissance identique à l'extrémité de l'outil qu'un moteur de compresseur diesel de 20 CV.

En fait, pour le prix d'un compresseur et d'un marteau, vous pouvez acheter deux ensembles hydrauliques complets groupe de puissance + marteau. Et les équipements hydrauliques présentent des avantages, même lorsqu'ils sont à l'arrêt. Les groupes d'alimentation efficaces en termes d'énergie sont

assez compacts pour être facilement stockés et transportés, ce qui se traduit par une réduction de la consommation de carburant. Il suffit de deux personnes pour porter facilement le groupe hydraulique.

Si vous utilisez déjà des outils hydrauliques, nous n'avons pas besoin de vous faire une démonstration. Si vous êtes novices dans ce domaine, vos affaires sont entre de bonnes mains.

CONNAÎTRE VOS ÉQUIPEMENTS HYDRAULIQUES

Nous vous dévoilons ci-dessous pourquoi les équipements hydrauliques représentent le meilleur choix pour réaliser vos travaux à temps et en respectant le budget.

Avec juste une ou deux pièces mobiles, l'usure est minimale et le nombre de pièces à remplacer restreint. Ces outils ne requièrent que très peu de maintenance. Comme ils fonctionnent en boucle fermée, les poussières et l'humidité ne peuvent pas pénétrer. Avec leurs raccords rapides à face plate, le système reste propre. Les flexibles sont équipés de raccords de grande qualité, qui répondent aux normes

EHTMA (European Hydraulic Tool Manufacturers' Association). Cela permet d'effectuer les raccordements de façon simple, rapide et sûre même dans les applications où les concentrations de poussières et d'impuretés sont élevées. Les opérateurs aiment les outils hydrauliques car ils produisent moins de vibrations que beaucoup d'autres outils du marché. Et comme ils ne rejettent pas d'air supress the word,

les niveaux sonores sont réduits. Souvent, vous n'aurez même pas besoin d'un groupe de puissance. Les outils hydrauliques peuvent en effet se raccorder à des sources d'alimentation différentes telles que des camions, des tracteurs, des excavatrices ou des chargeuses. Ils conviennent donc parfaitement aux travaux rapides d'un jour : pose de clôture, ouverture de chaussées pour la pose de câbles ou de tuyaux.

GUIDAGE HYDRAULIQUE



COMMENT

Système en boucle fermée soumis à une usure minimale et doté de très peu de pièces à remplacer.

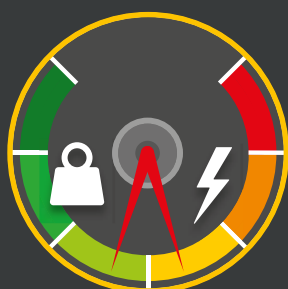

POURQUOI

Les systèmes hydrauliques ne requièrent pratiquement aucune maintenance et possèdent le meilleur rapport puissance/poids de tous les systèmes d'alimentation.

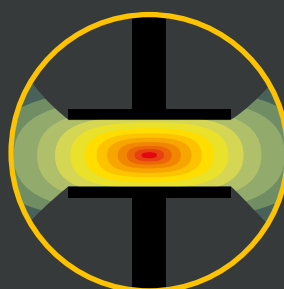

QUOI

L'huile hydraulique peut résister à une pression extrême, ce qui en fait un puissant transmetteur d'énergie.



QUI

Parfaits pour les entreprises de construction, les sociétés de location et les professionnels en déplacement qui ont besoin d'une grande puissance afin d'alimenter un outil à la fois.



OÙ

Les outils hydrauliques sont idéaux sur la route, dans une mine, dans une ferme ou sur un chantier de construction. Le rapport puissance/poids élevé indique que le groupe d'alimentation peut être rangé dans une camionnette de taille standard.



QUAND

Faites face rapidement à tous les défis nécessitant une grande puissance !

UNE PUISSANCE COMBINÉE UNIQUE

Les solutions hydrauliques vous offrent le meilleur rapport puissance/poids possible. La multitude d'outils associée aux groupes de puissance légers créent une combinaison de travail unique.

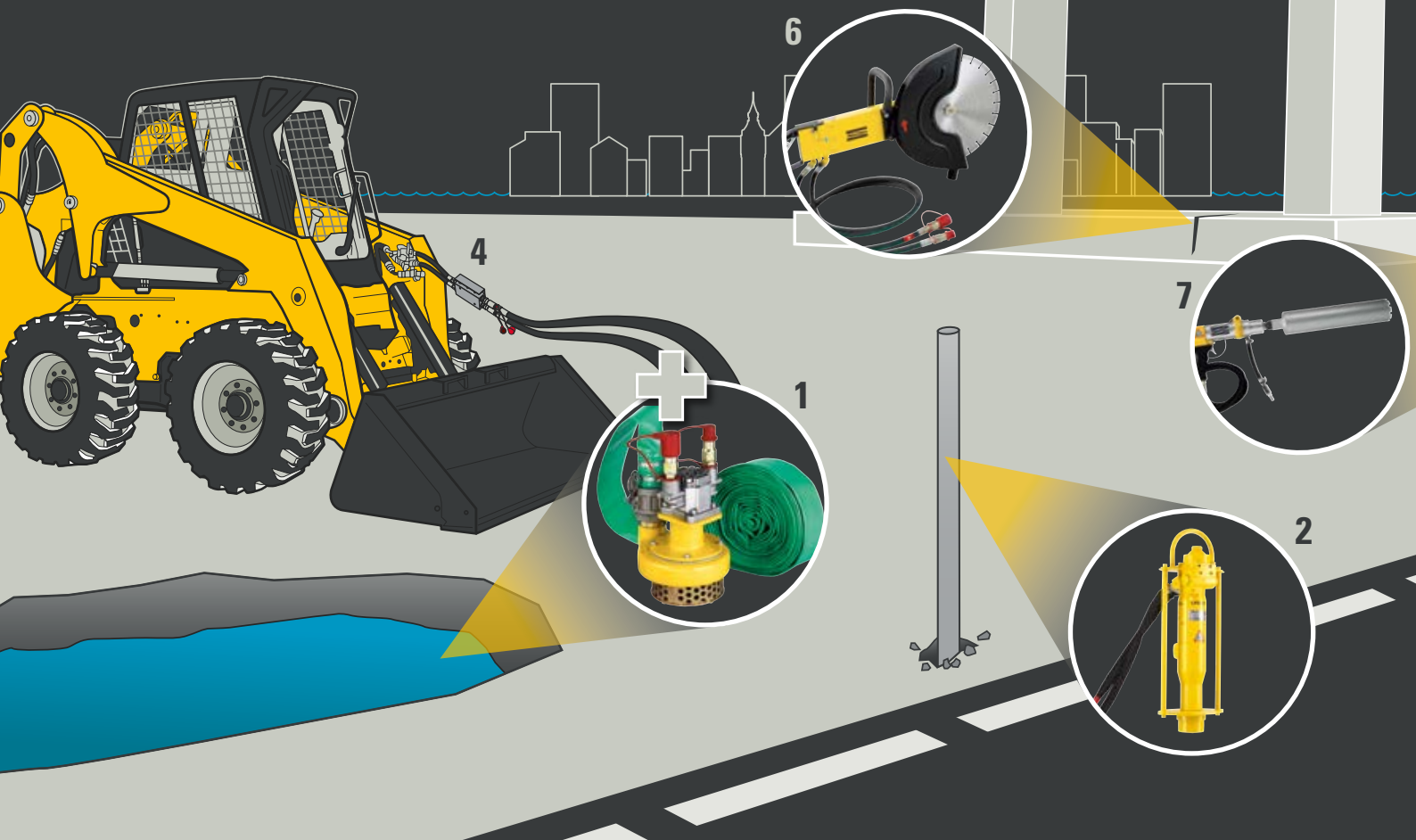

LE P.O.W.R. DES ÉQUIPEMENTS HYDRAULIQUES

Le P.O.W.R. des équipements hydrauliques vous permet de passer facilement d'un outil à l'autre et de tous les alimenter avec le même groupe d'alimentation ou la même pelle.

PERFORMANCE - À FAIBLE COÛT

Achetez deux ensembles hydrauliques complets groupe d'alimentation + marteau pour le prix d'un compresseur et d'un marteau. Plus de puissance à moindre coût.

OUTPUT (SORTIE) - AUX DIMENSIONS COMPACTES

Prenez cet exemple : un groupe d'alimentation hydraulique de 9 CV fournit une puissance identique à l'extrémité de l'outil qu'un moteur de compresseur diesel de 20 CV.

WHEREVER (OÙ QUE VOUS VOUS TROUVIEZ) - ACCÈS FACILE SUR SITE

L'incroyable rapport puissance/poids vous permet de transporter vous-même toute la puissance. En outre, les groupes d'alimentation sont assez compacts pour se glisser dans une camionnette.

RELIABLE (FIABLE) - TEMPS D'UTILISATION ACCRUS

Avec juste une ou deux pièces mobiles, l'usure des outils hydrauliques est minimale et le nombre de pièces à remplacer restreint.



APPLICATIONS

1. UN POMPAGE EN TOUTE SÉCURITÉ

Une pompe hydraulique possède peu de pièces mobiles et peut traiter l'eau propre et contaminée, la boue et les particules jusqu'à 60 mm de diamètre.

2. NOTRE ENFONCE-PIEUX EST

Enfonce-pieux maniable et peut être dotée d'une vanne de commande à distance. Voilà qui est idéal pour les pieux longs et courts.

3. DE LA PUISSANCE EN TOUTES OCCASIONS

Vous devez effectuer des travaux en intérieur ? Ou vous alimentez d'autres machines avec du diesel et souhaitez faire de même avec vos outils hydrauliques ? Il existe un groupe d'alimentation pour un large éventail d'applications.

4. SUIVEZ LE DÉBIT

Les diviseurs de débit d'huile LFD sont idéaux pour les outils connectés à une source dont

le débit est plus important que le débit pour lequel l'outil est prévu. Ils permettent de relier les versions HBP à une excavatrice ou une chargeuse compacte.

5. PERFORATION DE ROCHE

Les outils hydrauliques offrent la meilleure puissance et moins de vibrations que les outils connectés à d'autres sources d'alimentation. Vous pouvez ainsi travailler plus longtemps et de manière plus efficace.

5. DÉCOUPE LE

Découpe béton, l'asphalte et l'acier. Productivité accrue et maintenance réduite grâce à la transmission directe et à la simplicité de la machine.

7. CAROTTAGE

Les carotteuses sont utilisées pour les travaux d'installation de tuyaux de drainage, de systèmes d'égout et de canalisations d'eau sans

compter les passages de câble et de ventilation qui nécessitent le forage de trous profonds de grand diamètre.

8. TRAVAIL À L'HORIZONTALE

Le marteau-piqueur LH11 est idéal pour les travaux horizontaux dans la brique, le mortier et le béton léger. Combiné à un groupe d'alimentation électrique, il est un compagnon imbattable pour les travaux en intérieur.

9. FRAGMENTATION AMÉLIORÉE

Nos marteaux sont disponibles en trois versions : standard, E et HBP. La version E offre des vibrations réduites d'environ 70 % par rapport au marteau standard. Le HBP a été spécialement conçu pour accepter une contre-pression plus élevée dans la ligne de retour. Les marteaux HBP peuvent être alimentés par pratiquement tous les types de prises hydrauliques.

CASSEZ TOUT PARTOUT

Nous pouvons vous aider à faire face aux situations dans lesquelles vous aurez besoin d'un brise-béton ou d'un marteau. Des outils adaptés vous permettent de tout casser, dans toutes les situations.



LE SPÉCIALISTE DU TRAVAIL HORIZONTAL

Le LH11 est idéal pour les travaux horizontaux de démolition dans la brique, le mortier et le béton léger. Il est doté d'une poignée en D et d'une poignée avant amovible disponible en option. Le LH 11 est le choix par excellence pour les travaux de rénovation, de démolition ou de modification de structure.



DES OUTILS LÉGERS ET POLYVALENTS

Nos modèles LH 180 et LH 190 E sont aussi bien utilisés pour briser la brique, les sols gelés, l'asphalte ou le béton, que pour les travaux de damage et de compactage. Ces brise-béton sont très populaires parmi les entrepreneurs et les sociétés de location qui les apprécient pour les travaux de rénovation et de démolition en intérieur et en extérieur.



DES OUTILS DE POIDS MOYEN ET POLYVALENTS

Les LH 220/230 E comptent parmi les meilleurs brise-béton polyvalents de poids moyen, dans la gamme 23 à 28 kg. Équipés d'un couteau à asphalte 5", ils servent généralement aux travaux de construction et d'entretien des routes mais également aux travaux dans la brique, les sols gelés ou le béton.



DES OUTILS PUISSANTS ET POLYVALENTS

Les travaux sur les sols gelés, l'asphalte et le béton armé nécessitent des brise-béton puissants. Les modèles LH 270 et LH 280 E sont considérés comme les meilleurs de leur catégorie.



LORSQUE VOUS VOUS AVENTUREZ EN TERRAIN PLUS DIFFICILE

Les LH 390 et LH 400 E sont parmi les brise-béton manuels les plus puissants du monde. Ils sont utilisés pour les travaux exigeants dans l'asphalte lourd, le béton armé et les fondations.

Tous les brise-béton HBP sont dotés de raccords permettant de les utiliser à un débit (l.p.m.) différent de celui pour lequel ils ont été prévus en usine.

Brise-béton standard (y compris version HBP)		LH 180	LH 220	LH 220 HBP	LH 270	LH 270 HBP	LH 390	LH 390 HBP
Poids (flexibles compris) ¹	kg	19,5	22,5	22,5	26,5	26,5	33	33
Longueur ¹	mm	650	690	690	765	765	765	765
Débit d'huile	l/min	20	20-30	20-30	20-30	20-30	30-40	30
Pression de service	bars	95-110	105-125	115-130	110-125	115-130	110-125	115-130
Contre-pression max.	bars	10	15	35	15	35	15	20
Fréquence de frappe	coups/min	1 400	1 500-2 100	1 500-2 100	1 350-1 750	1 350-1 750	1 150-1 600	1 150-1 600
Niveau des vibrations selon 3 axes (ISO 28927-10) ^{2,3}	m/s ²	15,1	17,3	17,4	18,2	18,1	20,1	20,1
Niveau de puissance acoustique garanti (2000/14/CE) ³	Lw dB(A)	107	107	107	110	110	106	106
Niveau de pression acoustique (ISO 11203) ³	Lp, r=1m dB(A)	93	94	94	95	95	93	93
Classe EHTMA		C	C/D	C/D	C/D	C/D	D/E	D
Référence, emmanchement : Hex.	25 x 108	mm	1801 3443 36	1801 3543 46	1801 3546 87	-	-	-
	28 x 152	mm	1801 3443 37	1801 3543 47	1801 3546 88	1801 3643 56	1801 3646 97	1801 3743 64
	28 x 160	mm	1801 3443 38	1801 3543 48	1801 3546 89	1801 3643 57	1801 3646 98	1801 3743 65
	32 x 152	mm	1801 3443 39	1801 3543 49	1801 3546 90	1801 3643 58	1801 3646 99	1801 3743 66
	32 x 160	mm	1801 3443 40	1801 3543 50	1801 3546 91	1801 3643 59	1801 3647 00	1801 3743 67

1) LH 180 et LH 220 mesurés avec Hex 25, LH 270 et LH 390 mesurés avec Hex 32. 2) LH 180 et LH 220 mesurés à 20 l/min, LH 270 et LH 390 mesurés à 30 l/min.

3) Important : Les détails complets des mesures sont présentés dans les Consignes de sécurité et instructions d'utilisation du produit (Réf. 3392 5206 01). Disponibles sur www.acprintshop.com

Marteau-piqueur

Prise en main aisée

La poignée en D facilite la prise en main. Une poignée avant amovible est disponible en option.



LH
11

Poids léger

Le LH11 est idéal pour les travaux horizontaux dans la brique, le mortier et le béton léger.

Brise-béton polyvalent

Sain

Les faibles niveaux de vibration, les émissions sonores réduites et la conception élancée en font un outil que vous pourrez utiliser pendant de nombreuses années.

Quel usage

Le LH 230 E est parfait pour l'utilisation sur les matières mi-dures et dures telles que l'asphalte et le béton.



La puissance est entre vos mains

Un rapport puissance/poids élevé signifie que vous en faites plus avec un brise-béton plus petit.

UNE
ERGONOMIE
À TOUTE
ÉPREUVE

E = Ergonomique

Les vibrations réduites de ce brise-béton vous permettent de travailler plus de 8 heures sans risque de blessure.

LH
230E

Marteau		LH 11
Poids (flexibles compris)	kg	15,5
Longueur	mm	650
Débit d'huile	l/min	20
Pression de service	bars	80-100
Contre-pression max.	bars	10
Fréquence de frappe	coups/min	2 300
Niveau des vibrations selon 3 axes (ISO 28927-10) ¹	m/s ²	16,5
Niveau de puissance acoustique garanti (2000/14/CE) ³	Lw dB(A)	105
Niveau de pression acoustique (ISO 11203) ³	Lp, r=1m dB(A)	93
Classe EHTMA		C
Référence, emmanchement : Hex.	22 x 82,5	mm 1801 1741 18

Important : Les détails complets des mesures sont présentés dans les Consignes de sécurité et instructions d'utilisation du produit (Réf. 9800 0683 90). Disponibles sur www.acprintshop.com

Soulevez-le

Le LH 11 est assez léger à soulever et suffisamment puissant pour effectuer un bon travail.



brise-béton à vibrations réduites (y compris version HBP)		LH 190 E	LH 230 E	LH 230 E HBP	LH 280 E	LH 280 E HBP	LH 400 E	LH 400 E HBP
Poids (flexibles compris) ¹	kg	25	28	28	32,5	32,5	39	39
Longueur ¹⁾	mm	650	690	690	765	765	765	765
Débit d'huile	l/min	20	20-30	20-30	20-30	20-30	30-40	30
Pression de service	bars	95-110	105-125	115-130	110-125	115-130	110-125	115-130
Contre-pression max.	bars	10	15	35	15	35	15	20
Fréquence de frappe	coups/min	1 400	1 500-2 100	1 500-2 100	1 350-1 750	1 350-1 750	1 150-1 600	1 150-1 600
Niveau des vibrations selon 3 axes (ISO 28927-10) ¹	m/s ²	5	4,8	4,9	6	5,8	5,4	6,4
Niveau de puissance acoustique garanti(2000/14/CE) ³	Lw dB(A)	107	107	107	110	110	106	106
Niveau de pression acoustique (ISO 11203) ³	Lp, r=1m dB(A)	93	94	94	95	95	93	93
Classe EHTMA		C	C/D	C/D	C/D	C/D	D/E	D
Référence, emmanchement : Hex.	25 x 108	mm	1801 3443 41	1801 3543 51	1801 3546 92	-	-	-
	28 x 152	mm	1801 3443 42	1801 3543 52	1801 3546 93	1801 3643 60	1801 3647 01	1801 3743 68
	28 x 160	mm	1801 3443 43	1801 3543 53	1801 3546 94	1801 3643 61	1801 3647 02	1801 3743 69
	32 x 152	mm	1801 3443 44	1801 3543 54	1801 3546 95	1801 3643 62	1801 3647 03	1801 3743 70
	32 x 160	mm	1801 3443 45	1801 3543 17	1801 3546 96	1801 3643 63	1801 3647 04	1801 3743 71

1) LH 190 E et LH 230 E mesurés avec Hex 25, LH 280 E et LH 400 E mesurés avec Hex 32. 2) LH 190 E et LH 230 E mesurés à 20 l/min, LH 280 E et LH 400 E mesurés à 30 l/min.

3) Important : Les détails complets des mesures sont présentés dans les Consignes de sécurité et instructions d'utilisation du produit (Réf. 3392 5206 01). Disponibles sur www.acprintshop.com

Marteau perforateur

ROCHE DURE DES OUTILS HYDRAULIQUES PLUS RÉSISTANTS

Les roches sont résistantes, tout comme nos marteaux perforateurs.

Cet outil léger est conçu pour le forage des trous de mine, des trous d'ancrage ou de fractionnement des roches. Le marteau perforateur LHD 23 M est utilisé par exemple par les entrepreneurs, les armées et les services publics qui souhaitent réaliser des travaux de forage sans avoir recours à de gros compresseurs. Avec son fleuret monobloc standard, il permet de forer des trous d'un diamètre pouvant atteindre 50 mm à des profondeurs allant jusqu'à environ six mètres. La force d'impact et la rotation du LHD 23 M sont générées par une alimentation hydraulique. Un petit compresseur supplémentaire est nécessaire pour le soufflage des trous.

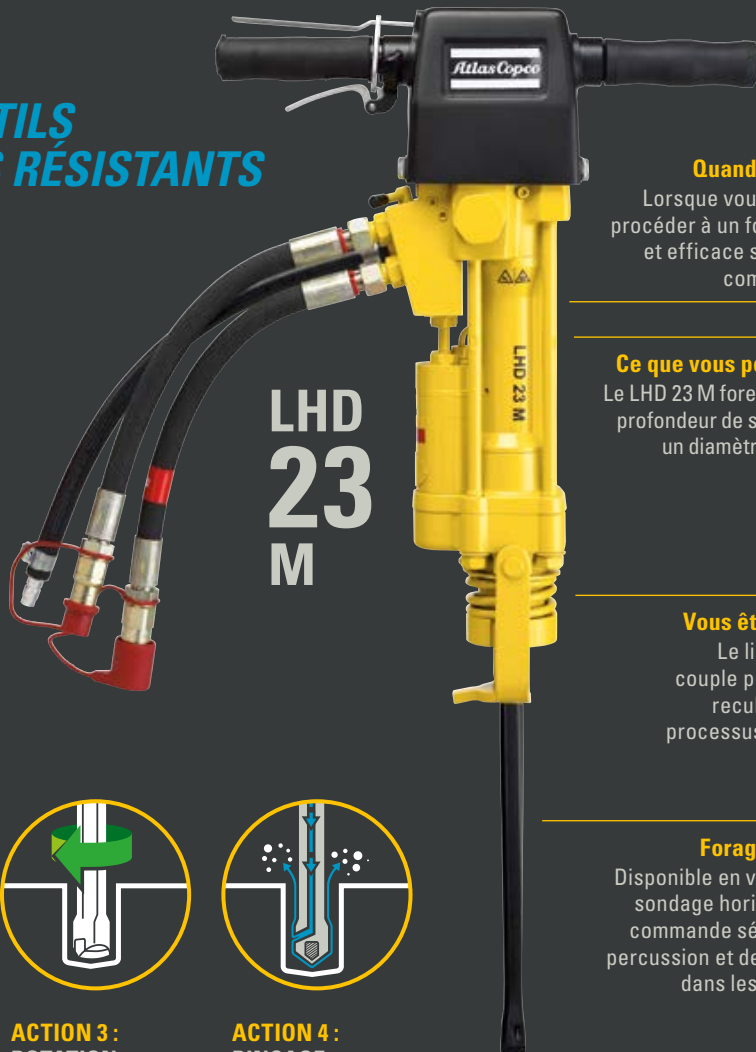

Quand l'utiliser ?

Lorsque vous souhaitez procéder à un forage facile et efficace sans grands compresseurs.

Ce que vous pouvez faire

Le LHD 23 M fore jusqu'à une profondeur de six mètres et un diamètre de 50 mm.

Vous êtes protégé

Le limiteur de couple prévient tout recul pendant le processus de forage.

Forage amélioré

Disponible en version pour sondage horizontal avec commande séparée de la percussion et de la rotation dans les deux sens.



ACTION 1 : IMPACT DE PERCUSSION

Le forage par percussion casse la roche grâce aux impacts de marteaux transmis du perforateur au fleuret en bas du trou.



ACTION 2 : FORCE D'AVANCE

Le but de la force d'avance est de maintenir le fleuret en contact étroit avec la roche. Le défi technique consiste à combiner une force d'avance élevée et une bonne rotation.



ACTION 3 : ROTATION

La rotation déplace le fleuret vers une nouvelle position de manière à ce que le coup suivant soit aussi efficace que possible. Quand le forage commence, vous avez besoin d'une rotation uniforme et réalisée en douceur.



ACTION 4 : RINÇAGE

Les systèmes de forage à grande énergie ont besoin d'une bonne technologie de rinçage pour pouvoir éliminer les débris. La taille, la forme et le matériau des particules ont une incidence sur les méthodes de rinçage.

Marteau perforateur	LHD 23 M	
Poids (flexibles compris)	kg	26
Poids en service	kg	28,5
Débit d'huile	l/min	20-25
Pression de service	bars	100-140
Contre-pression max.	bars	15
Fréquence de frappe (à 25 l/min)	coups/min	2 550
Vitesse de rotation	tr/min	320-400
Couple (Torque)	Nm	30
Niveau des vibrations selon 3 axes (ISO 28927-10) ¹	m/s ²	11,7
Niveau de puissance acoustique (2000/14/CE) ¹	Lw dB(A)	118
Niveau de pression acoustique (ISO 11203) ¹	Lp, r=1m dB(A)	104
Classe EHTMA		C
Emmanchement : Hex.	mm	22 x 108
Référence, version CW (rotation horaire)		1801 3800 01
Référence, version CCW (rotation antihoraire)		1801 3800 02

¹) Important : Des mesures détaillées sont présentées dans les Consignes de sécurité et d'utilisation du produit (référence 3392 5013 01). Disponibles sur www.acprintshop.com



Pompes submersibles

LES ÉQUIPEMENTS HYDRAULIQUES RENDENT LE POMPAGE PLUS SÛR

Les pompes submersibles sont des machines qui ne doivent jamais tomber en panne. Voilà pourquoi opter pour une pompe hydraulique.

Les pompes submersibles sont utilisées pour un large éventail d'applications. Elles sont idéales pour le pompage en continu d'eau propre ou contaminée sur les chantiers, les fondations et caves inondées. Les pompes sont entraînées par un moteur hydraulique intégré doté d'un arbre d'entraînement spécial avec joint d'étanchéité et roulements spéciaux. Nos pompes sont refroidies et lubrifiées par l'huile hydraulique et peuvent fonctionner à sec sans risque d'endommagement. Les pompes présentent des performances étonnantes pour leur taille et leur poids. Elles garantissent des hauteurs de refoulement de 25 et 32 mètres et un débit de 840 et 1 920 l/min.

La pompe submersible de 2" peut traiter les particules et les débris allant jusqu'à 10 mm. C'est une machine idéale pour les municipalités, les services de secours ou les services d'eau et d'assainissement. Elle est aussi largement utilisée dans les travaux généraux de construction, les travaux routiers et les travaux d'entretien.

La pompe submersible de 3" peut être utilisée dans des applications similaires. La LTP3 peut également traiter des contaminations plus extrêmes. Elle pompe les boues contenant des particules pouvant atteindre jusqu'à 60 mm de diamètre.



LWP 2

Polyvalente

La LWP 2 est idéale pour les municipalités, les services de secours ou les services d'eau et d'assainissement.

Sécurité avant tout

Le moteur hydraulique ne génère pas d'étincelles et peut tourner à sec sans risquer de subir des dommages.



Poids léger

La LWP 2 ne pèse que 11 kg et se glisse facilement dans les espaces confinés.

Peu importe la tâche à effectuer

Pompe les eaux propres, contaminées et la boue.

Manutention aisée

La LWP2 est dotée d'un flexible de refoulement de 10 mètres équipé de raccords rapides.

Anti-étincelle

Un moteur anti-étincelle est un élément de sécurité important pour le pompage de liquides contaminés.

SÉCURITÉ ACCRUE

Où l'utiliser ?

Utilisez la LTP 3 sur les sites de construction, dans les fondations, les caves inondées ou encore dans les puits.

LTP 3

Manutention aisée

La LTP3 est équipée d'un flexible de refoulement de 10 mètres doté de raccords rapides.

Saleté résistante

Capable de traiter des contaminations extrêmes telles que des boues contenant des particules pouvant atteindre 60 mm de diamètre.



Pompes		LWP 2	LTP 3
Poids (valeur arrondie)	kg	11	13
Largeur	mm	225	300
Débit d'huile	l/min	18-24	26-38
Pression de service	bars	100	140
Pression max.	bars	172	172
Hauteur de refoulement	m	25	32
Débit max.	l/min	840	1 920
Refoulement	po.	2	3
Traitement des solides jusqu'à :	mm	10	60
Classe EHTMA		C	D
Référence ¹⁾		1806 1014 34	1806 1014 35

1) flexible de 10 m inclus.

Flexible supplémentaire		2 pouces	3 pouces
Longueur	m	10	10
Raccord	mm	50,8	76,2
Poids	kg	3,4	3,8
Remarque		Coupleur rapide encliquetable, femelle	
Référence		3378 0021 00	3378 0021 01

Scies à tronçonner

SIMPLICITÉ EST SYNONYME D'AIGUISÉ

Découpez rapidement le béton, l'asphalte et l'acier. C'est aussi simple que cela.

La conception scies à tronçonner hydrauliques est simple, mais ne vous fiez pas aux apparences. La productivité est accrue et la maintenance est réduite grâce à l'entraînement direct et à la simplicité de la machine, surtout comparé aux scies à entraînement par courroie. Le design compact et élané ainsi que leur face de coupe ouverte donnent une vue dégagée sur votre travail. Un chariot léger vous permet d'utiliser ces scies pour les travaux sur dalle, sur route ou les autres petits travaux de surface. L'entraînement hydraulique doté d'une transmission directe assure un fonctionnement parfait des scies pour les travaux immergés.

Simples et résistantes

Les LS 16 et LS 14 présentent une conception simple. Cela signifie moins de maintenance et plus de travail effectué.

GAGNEZ
DU TEMPS
ET DE
L'ARGENT.

Puissance de découpe

Le rapport puissance/poids est élevé et l'entraînement direct rend la scie très efficace.



LS 16

Un seul objectif, la sécurité

La surface de coupe est clairement visible lorsque vous travaillez.



Quel usage?

La scie permet la découpe du béton, du béton armé, de l'asphalte et de l'acier. Utilisez des disques diamant pour coupe à sec ou à l'eau et des disques abrasifs à tronçonner en acier.



Soyez mobile !

Le chariot léger disponible en option permet d'effectuer facilement des coupes droites.

Scies de tronçonnage		LS 14	LS 16
Poids (flexibles compris)	kg	12	13
Poids total (disque compris)	kg	13,5	15
Débit d'huile	l/min	20-30	20-40
Pression max.	bars	172	
Vitesse de rotation	tr/min	2 500-4 000	2 000-4 000
Vitesse	m/s	46-75	42-85
Taille du disque	mm	355	405
Dimension de l'arbre	mm	25,4	
Profondeur de coupe	mm	133	160
Niveau des vibrations selon 3 axes (ISO 28927-8), 20 l/min 1)	m/s ²	4,9	
Niveau de puissance acoustique garanti (2000/14/CE) 1)	Lw dB(A)	108	116
Niveau de pression acoustique (ISO 11203) 1)	Lp, r=1m dB(A)	94	102
Classe EHTMA		C/D	C/D/E
Référence		1809 0140 01	1809 0160 00

1) Important : Des mesures détaillées sont présentées dans les Consignes de sécurité et d'utilisation du produit (référence 3392 5042 01). Disponibles sur www.acprintsshop.com

Chariot LSC		
Remarque		y compris kit à eau
Poids	kg	25
Référence		1809 0010 01

Kit de pulvérisation d'eau et disques diamant, voir page 18.

Carottes

LORSQUE VOUS AVEZ BESOIN DE TOUT CONTRÔLER AVEC PRÉCISION

Le couple est important, mais vous devez garder la maîtrise de votre outil pour pouvoir travailler en toute sécurité. Nos carottes hydrauliques sont à la fois sûres et puissantes.

Grâce à la commande hydraulique du couple de forage, ces carottes hydrauliques ne transmettent pratiquement pas de rebond en cas de blocage de la couronne. Les opérateurs peuvent ainsi conserver le contrôle total de la machine même lorsqu'ils doivent forer des trous de 200 mm ou plus. Les carottes sont utilisées par des professionnels un large éventail d'applications, des rénovations de bâtiments aux travaux publics. Elles sont utilisées pour les travaux d'installation de tuyaux de drainage, de systèmes d'égout et de canalisations d'eau sans compter les passages de câble et de ventilation qui nécessitent le forage de trous profonds de grand diamètre. Le carottage des routes asphaltées est une autre application parfaite pour cette carotteuse haute performance.

Ces carottes fonctionnent sans produire d'étincelle - elles ne comportent aucun composant électrique - vous pouvez donc les utiliser en toute sécurité à l'intérieur des bâtiments et même sous l'eau. Équipées en série d'une couronne standard de 60 mm, les carottes Atlas Copco peuvent utiliser la majorité des accessoires courant de perceuses.

Parfaitement préparées

Les carottes sont prévues pour être montées dans les supports de forage standard.

Encore plus de puissance

Les modèles LCD 500 et 1500 peuvent être utilisés pour le sondage humide au diamant dans les travaux les plus difficiles.

LCD 500



Aucune étincelle

L'outil n'intègre aucun composant électrique, ce qui signifie que les carottes hydrauliques peuvent être utilisées à l'intérieur et sous l'eau.



Sécurité accrue grâce au contrôle du couple

La protection contre le rebond permet de forer des trous de jusqu'à 200 mm de diamètre en tenant l'outil manuellement.



Facile à transporter

Afin de faciliter et sécuriser le transport, la carotteuse est fournie avec un coffret en acier solide.

Utilisez n'importe quel support de forage

La couronne standard de 60 mm vous permet d'utiliser la plupart des supports de forage disponibles sur le marché.



Mandrin porte-foret

Carottes		LCD 500	LCD 1500
Poids (flexibles compris)	kg	9,5	9
Poids en service (flexibles et outil de Ø 112 mm inclus)	kg	13	
Longueur sans couronne	mm	414	406
Débit d'huile	l/min	20-30	
Pression de service	bars	60-120	
Vitesse de rotation	tr/min	600-900	1 500-2 250
Diamètre de couronne	mm	50-202	12-75
Orifices hydrauliques ¹	po.	½" BSP	½" BSP
Niveau des vibrations selon 3 axes (ISO 28927-5), 20 l/min ²	m/s ²	3,1	2,7
Niveau de pression acoustique (ISO 11203) ²	Lp, r=1m dB(A)	<70	
Classe EHTMA		C/D	
Référence		1806 1014 38	1806 1014 39

1) Adaptateur mâle 1/2" BSP (filetage gaz) x mâle 1 1/4 UNC inclus pour l'utilisation de trépan carottiers de grands diamètres. 2) Important : Des mesures détaillées sont présentées dans les Consignes de sécurité et d'utilisation du produit (référence 3392 5189 01). Disponibles sur www.acprintshop.com Kit de pulvérisation d'eau, voir page 22

Mandrin porte-foret

		pour le forage de l'acier et du bois
Longueur	mm	100
Poids	kg	0,4
Diamètre des fleurets		Mandrin 1,5 - 13 mm (0,06 - 0,51 po.) 1/2" BSP - 3/8" BSP
Référence		3371 8077 68

Trépan carottiers diamant, voir page 18.

Enfonce-pieux

ENFONCEZ LES PIEUX À DISTANCE

Le système de déclenchement est parfait pour procéder à l'enfoncement de palissades, pieux de tente et tiges de terre. Une vanne à distance vous offre une portée supplémentaire.

Le LPD-LD est un enfonce-pieux polyvalent. Il est doté d'une enclume intégrée et d'une partie avant permettant un montage rapide des adaptateurs et douilles pour les tiges de petit diamètre. Des douilles de guidage en composite (PTFE) protègent la surface en cuivre ou en zinc des tiges de terre. La surface de glissement du matériau composite permet un fonctionnement souple et à faible friction.

Le LPD-T est fourni avec un flexible suppress à raccord rapide standard d'une longueur de 0,5 m. Il est équipé d'une gâchette marche/arrêt que l'opérateur active directement sur l'appareil.

Le LPD-RV est fourni avec un flexible à embout d'une longueur de 2 m. Il est doté d'une valve de contrôle à distance qui vous permet d'activer l'enfonce-pieux lorsqu'il est positionné sur des pieux très hauts.

Les enfonce-pieux résistent à des contre-pressions élevées dans la ligne de retour, ce, qui permet de les alimenter à partir de presque tous les types de sources hydrauliques, même celles des excavatrices générant des pressions de retour élevée ou lorsque des flexibles extrêmement longs sont requis.



Multi-hydraulique

Les enfonce-pieux peuvent être alimentés par pratiquement tous les types de prises hydrauliques.

Polyvalentes

Les bèches tarières fournissent une vitesse stable, puissante et élevée pour toutes les tailles de pieux.



Pieux courts

La transmission est dotée d'une vanne marche/arrêt intégrée pour l'enfoncement des pieux courts.

Protection en composite

Les douilles de guidage en composite PTFE protègent la surface interne contre la friction.

À distance

La vanne commandable à distance vous permet d'utiliser l'enfonce-pieux avec les systèmes à centre ouvert ou fermé.

Adapté pour...

L'enfoncement de tubes de barrières routières, profilés, panneaux de signalisation, poteaux de palissade et une vaste gamme d'ancrages et de pieux.



LPD
HD-T



Adaptateur LPD

Il existe différents adaptateurs pour nos enfonce-pieux hydrauliques.

Enfonce-pieux		LPD-LD-T	LPD-T	LPD-RV	LPD-HD-T	LPD-HD-RV
Type d'activation		Par gâchette de déclenchement	Par gâchette de déclenchement	Par valve de contrôle à distance	Par gâchette de déclenchement	Par valve de contrôle à distance
Système hydraulique		Centre ouvert	Centre ouvert	Centre ouvert ou fermé	Centre ouvert	Centre ouvert ou fermé
Poids en service	kg	18 ¹	34 ²	35 ²	45 ³	46 ³
Débit d'huile	l/min	20	20-30	20-30	28-40	28-40
Pression de service	bars	80-100	105-140	105-140	105-125	105-125
Fréquence de frappe	coups/min	2 300 (20 l/min)	1 680 (30 l/min)	1 680 (30 l/min)	1 320 (30 l/min)	1 320 (30 l/min)
Diamètres des pieux/tiges	mm	10-60	40-100	40-100	70-150	70-150
Niveau des vibrations selon 3 axes (ISO 28927-10), 20 l/min 4) ¹	m/s ²	17,5	12,8	-	20,1	-
Niveau de puissance acoustique garanti (2000/14/CE) ⁴	Lw dB(A)	116	115	115	118	118
Niveau de pression acoustique (ISO 11203) ⁴	Lp, r=1m dB(A)	102	102	102	105	105
Classe EHTMA		C	C/D	C/D	D/E	D/E
Référence		1801 3940 06	1801 4040 02	1801 4050 02	1801 4140 00	1801 4150 00

1) Le poids en service dépendra de la taille de l'adaptateur. Pour plus d'informations, consulter les manuels d'utilisation 2) Avec adaptateur carré, 54 mm 3) Avec tige d'enclume et tête, 148 mm 4) Important : Des mesures détaillées sont présentées dans les Consignes de sécurité et d'utilisation du produit (référence 3392 5036 01). Disponibles sur www.acprintshop.com

Tarière et arrache-pieux

GAGNEZ LE COMBAT CONTRE LES SOLS LES PLUS DURS

Si votre sol est caillouteux ou dur, alors cet enfonce-pieux est l'outil idéal.

Compacts et puissants, ces outils forent des trous dans les sols durs et le sable jusqu'à des profondeurs de 1,3 m et des diamètres de 90 à 350 mm. Conçue pour être manœuvrée à deux personnes, la tarière permet une rotation réversible. Toutes les tarières sont dotées pièces interchangeables assurant ainsi une durée de vie plus longue. Cet appareil est idéal pour la pose de clôtures et la plantation d'arbres. Elle fonctionne dans les deux sens et les paramètres de couple sont réglables. Cela signifie que la LPHB peut également être utilisée pour de nombreuses autres applications grâce à des adaptateurs spéciaux. Vous pouvez par exemple l'utiliser pour ouvrir et fermer les vannes principales des conduites d'eau.

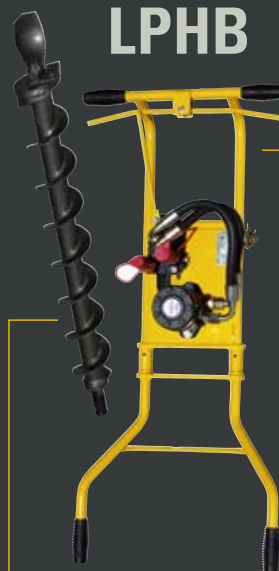

LPHB

Gagnez le combat face aux pierres

La rotation réversible fait du LPHB l'outil idéal pour les sols caillouteux.



Remplacement rapide

Remplacez la tarière sans aucun outil.

Polyvalent

La vitesse de rotation réglable ainsi que le limiteur de couple vous permettent d'utiliser le LPHB pour de nombreuses applications.

BÉNÉFICIEZ D'UNE PUISSANCE ÉQUIVALENTE À DIX TONNES

Il s'agit du meilleur choix pour procéder à l'arrachage de glissières routières et panneaux de signalisation difficiles d'accès.

Avec ses mâchoires en acier durci et sa pince de serrage de chaîne automatique, cet arrache-pieux est l'outil idéal pour extraire les pieux en bois et les poteaux en acier de toutes sortes tels que les profilés IPE, HPE et UPE ainsi que les tubes d'acier ronds ou carrés. Cet arrache-pieux développe une force de traction hydraulique de six tonnes. Un levier manuel disponible en option permet d'augmenter la force de traction de quatre tonnes. Pesant à peine 60 kg, cet outil est l'arrache-pieux le plus compact et le plus maniable existant sur le marché. Il est idéal pour les travaux de réparation des routes inaccessibles aux véhicules/excavateurs lourds offrant une capacité de levage de dix tonnes.



LPP 10 HD

Gage de puissance

La force de traction totale est de disponible est de dix tonnes.

Une prise en main facile

Pour l'extraction de tout type de poteaux, poutres métalliques ou tubes jusqu'à un diamètre de 200 mm



Accessibilité illimitée

L'utilisation principale est la réparation de barrières. Son faible poids en fait l'équipement idéal pour les zones difficiles d'accès.

Bêche tarière portative		LPHB
Poids	kg	20
Poids en service (tarière de Ø 200 mm incluse)	kg	30,5
Débit d'huile	l/min	15-40
Pression de service	bars	80-140
Contre-pression max.	bars	50
Vitesse de rotation	tr/min	90-240
Diamètre de la tarière	mm	90-350
Couple à 140 bars	Nm	315
Niveau des vibrations selon 3 axes (ISO 28927-5) 20 lpm ¹	m/s ²	7,4
Niveau de pression acoustique (ISO 11203) ¹	Lp, r=1m dB(A)	<70
Classe EHTMA		C/D/E
Référence		1806 1014 33

¹ Important : Des mesures détaillées sont présentées dans les Consignes de sécurité et d'utilisation du produit (référence 3392 5115 01). Disponibles sur www.acprintshop.com

Arrache-pieux		LPP 10 HD
Poids en service	kg	60
Débit d'huile	l/min	20-40
Pression de service	bars	100-160
Contre-pression max.	bars	30
Capacité de levage par course	mm	12-200
Force de traction	kg	6 000
Force de traction maximale	kg	10 000
Classe EHTMA		C/D/E
Référence		1801 8100 03

Kit arrache-pieux et tarière, voir page 18.

ASSUREZ LA BONNE MARCHE DE VOS OUTILS

Moteur à essence ou diesel pour une utilisation en extérieur et moteur électrique pour une utilisation en intérieur. Nous vous proposons différents groupes d'alimentation adaptés à chaque occasion et à chaque besoin.

Nos groupes d'alimentation sont spécialement conçus pour alimenter des équipements nécessitant un débit de 20-40 lpm/170 bars. Légers et compacts, ils sont dotés de cadres de protection. Il suffit de deux personnes pour porter facilement les groupes hydrauliques. En raison de leur compacité, ils sont faciles à stocker et transporter.

Le rapport puissance/poids élevé vous permet de réduire les efforts

physiques et la consommation de carburant lors du transport. Les poignées pliables et les grandes roues facilitent également le déplacement du groupe d'alimentation sur le chantier.

La plupart de nos groupes d'alimentation sont équipés d'un système de puissance à la demande (POD) qui permet d'économiser le carburant. Ce système de régulation

hydraulique met automatiquement le moteur au ralenti lorsque l'outil n'est pas utilisé et l'accélère de nouveau dès que l'outil est réactivé.

Le refroidisseur d'huile thermostatique permet une montée rapide en température et évite la surchauffe de l'huile hydraulique.

La bonne température de service est atteinte en quelques minutes – même en plein hiver.

Groupes de puissance - LP		POUR UNE UTILISATION EN EXTÉRIEUR		9-20 P ¹	13-30 P ^{1,2}	18-30 PE	18-40 PE	18 Twin PE ²	13-20 DEL ²
Marque du moteur		Honda			B&S Vanguard			Lombardini	
Carburant		Essence			Essence			Diesel	
Alimentation électrique	CV	9	13	18	18	18	18	10	
Poids (huile comprise)	kg	76	91	119	119	123	116	116	
Dimensions (L x l x H)	mm	605 x 505 x 620	745 x 600 x 705	790 x 605 x 745	790 x 605 x 745	755 x 700 x 720	745 x 600 x 705		
Débit d'huile	l/min	20	20-30	20-30	20-40	2 x 20/1 x 40	20		
Pression max.	bars	150	150	172	145	145	150		
Capacité du réservoir	l	6	6,5	8,5	8,5	8,5	5		
Flexible inclus		oui	oui	non	non	non	non		
Puissance à la demande (POD)		oui	oui	non	non	oui	non		
Contrôle de l'huile : huile moteur		oui	oui	oui	oui	oui	non		
Démarrage électrique		non	non	oui	oui	oui	oui		
Niveau de puissance acoustique garanti (2000/14/CE) ³	Lw dB(A)	101	101	101	101	101	-		
Niveau de pression acoustique (ISO 11203) ³	Lp, r=1m dB(A)	87	89	88	89	89	-		
Classe EHTMA		C	C/D	C/D	C/D/E	C/E	C		
Référence		1807 0080 44	1807 0110 12	1807 0160 41	1807 0160 38	1807 0160 16	-		

Version sans homologation sonore CE pour la vente sur les marchés hors de la CE.

Référence		1807 0080 45	1807 0110 23	-	1807 0160 40	1807 0160 32	1807 0110 20
-----------	--	--------------	--------------	---	--------------	--------------	--------------

Groupes d'alimentation - LP		POUR UNE UTILISATION EN INTÉRIEUR		9-20 E	18-30 E	18-40 E	18 Twin E
Carburant		Aiguilles					
Alimentation électrique	kW	5,5 (3 x 400 V/16 A)	11 (3 x 400 V/32 A)	11 (3 x 400 V/32 A)	11 (3 x 400 V/32 A)	11 (3 x 400 V/32 A)	
Poids (huile comprise)	kg	68	131	131	131	135	
Dimensions (L x l x H)	mm	605 x 505 x 620	815 x 605 x 745	815 x 605 x 745	745 x 605 x 705		
Débit d'huile	l/min	20	30	40	2 x 20/1 x 40		
Pression max.	bars	150	172	155	155		
Démarrage électrique		oui	oui	oui	oui		
Niveau de puissance acoustique garanti (2000/14/CE) ³	Lw dB(A)	96	101	101	101		
Niveau de pression acoustique (ISO 11203) ³	Lp, r=1m dB(A)	82	87	87	86		
Classe EHTMA		C	D	E	C/E		
Référence		1807 0080 46	1807 0160 43	1807 0160 42	1807 0160 22		

1) Un flexible de rallonge double de 7 m est fourni en série avec les modèles LP9-20 P et LP13-30 P 2) LP13-30 P, LP13-20 DEL, LP18 Twin PE et + LP18 Twin E avec carter tubulaire en acier inoxydable, voir la photo du modèle LP13-20 DEL ci-dessus. 3) Important : Des mesures détaillées sont présentées dans les Consignes de sécurité et d'utilisation du produit. Disponibles sur www.acprintshop.com

Groupes d'alimentation

Lecture facile

Tous les groupes d'alimentation sont dotés d'une jauge de grande dimension, facile à lire, qui indique le moment où le filtre doit être remplacé.

Contrôle simple du niveau d'huile

Afin de faciliter le contrôler et le remplissage de l'huile hydraulique, le regard en verre et le bouchon de remplissage sont placés à proximité l'un de l'autre.

Entretien et protection

Un carter solide et des panneaux résistants protègent toutes les parties vitales. Tous les points d'entretien sont facilement accessibles.

Changement d'outil rapide

La vanne marche/arrêt à débit variable permet le changement facile des outils et le démarrage en douceur.

Un seul objectif : la vitesse

Les commandes aisées, les instructions simples et la présentation logique sur le panneau avant garantissent un travail rapide et sûr.

Maximisez les temps d'utilisation

Le refroidisseur d'huile hydraulique intégré augmente la durée de vie des composants et accroît la fiabilité, même dans les conditions difficiles et par des températures élevées.

Feu sans fumée

Optez pour un groupe d'alimentation électrique et oubliez les fumées d'échappement et les émissions !

Transport facile

Vous pouvez facilement déplacer le groupe d'alimentation avec l'aide de quelqu'un. Il rentre aussi dans une camionnette.



**LP
18-40 PE**



**LP
9-20 E**

Temps d'utilisation garanti

La qualité est toujours payante !
C'est pourquoi nous utilisons des moteurs Lombardini, B&S Vanguard et Honda.



**LP
13-20 DEL**

BESOIN DE **VITESSE ET DE PUISSANCE**

Si vous avez besoin de puissance et de pouvoir changer les outils rapidement, alors optez pour les équipements hydrauliques. Ils vous permettent de travailler à l'intérieur tout comme à l'extérieur.

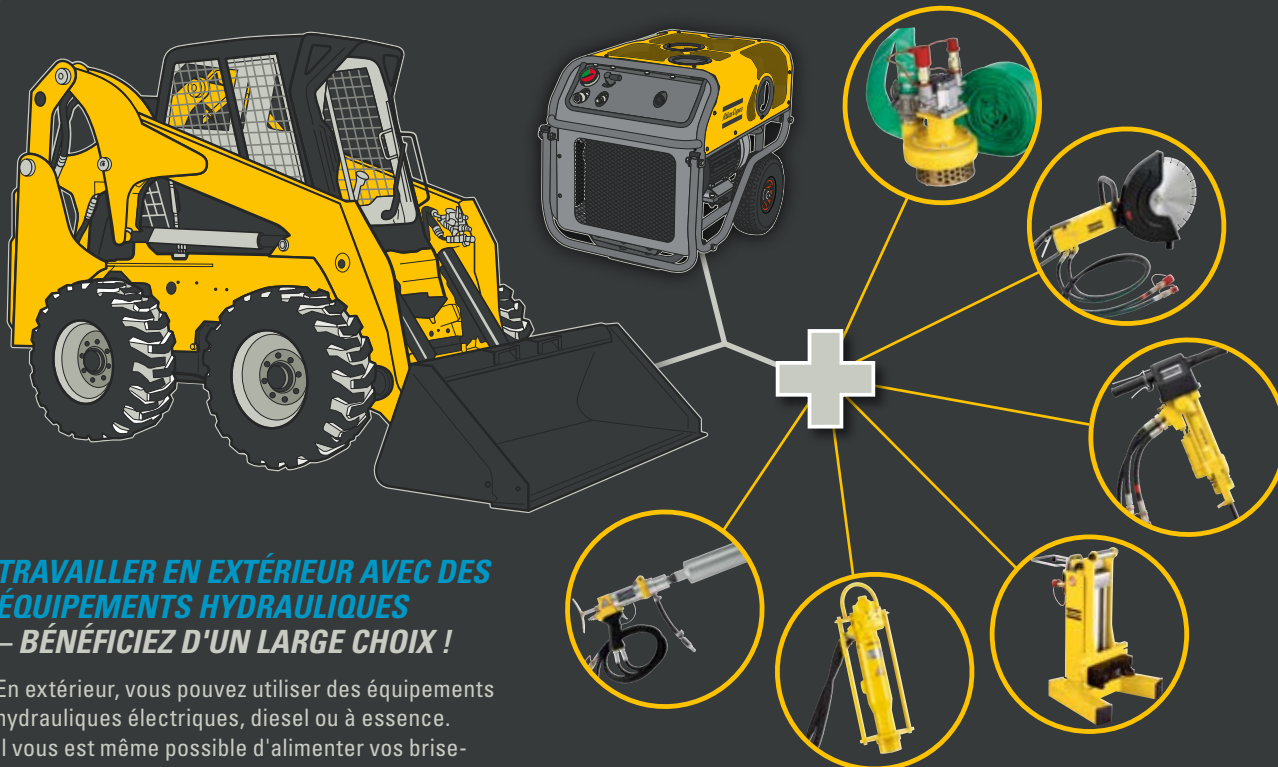

TRAVAILLER EN EXTÉRIEUR AVEC DES ÉQUIPEMENTS HYDRAULIQUES – BÉNÉFICIEZ D'UN LARGE CHOIX !

En extérieur, vous pouvez utiliser des équipements hydrauliques électriques, diesel ou à essence. Il vous est même possible d'alimenter vos brise-béton HBP au moyen d'une excavatrice ou d'une rétrochargeuse.



TRAVAILLER EN INTÉRIEUR AVEC DES ÉQUIPEMENTS HYDRAULIQUES – OPTEZ POUR UNE ALIMENTATION ÉLECTRIQUE !

Si vous ne souhaitez pas générer de fumées d'échappement, alors un groupe d'alimentation électrique sera votre compagnon de travail idéal. Ce type d'équipement est idéal pour les travaux en intérieur, le creusement de tunnels et les autres tâches de chantier requérant un environnement de travail propre.

- Compatible avec tous les outils EHTMA nécessitant un débit de 20 l/m
- Poids léger : moteur industriel 5,5 kW 3 x 400 V/16 A
- Poids total : 68 kg
- Relai thermique intégré
- Connecteur CE avec inverseur de phase pour un sens de rotation correct de la pompe
- Grandes jauges à filtre, commande de filtre thermostatique et contournement du filtre
- Levier marche/arrêt pour un changement rapide de l'outil
- Poignée pliable avec barre transversale
- Moteur à protection intégrale
- Éléments hydrauliques faciles à retirer

GUIDE DES MARTEAUX HYDRAULIQUES

Les marteaux hydrauliques vous offrent le meilleur rapport puissance/poids possible. Voici comment ils fonctionnent.

Modèles E: bons pour le travail

Les modèles appelés E sont dotés de quatre ressorts d'amortissement des vibrations. Vous pouvez ainsi travailler plus longtemps sans aucun risque pour la santé.

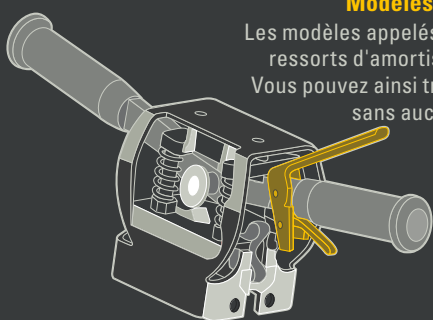

Conception exceptionnelle de la bobine

La bobine et la prise sont légères et fabriquées dans un alliage d'acier durci. Des dimensions calculées au millimètre près permettent de garantir la précision de la bobine.

Boîtier de la soupape

Fabriqués en fonte durcie, le boîtier de la soupape est léger, compact et intègre trois vannes vous fournissant le débit dont vous avez besoin.

Un piston pour chaque pression

Le piston génère un grand impact sur l'outil. Les pistons destinés aux versions HBP sont conçus pour fonctionner avec une contre-pression élevée.

Cylindre

Les dimensions du cylindre calculées au millimètre près garantissent la précision du piston, les temps d'utilisation et une meilleure efficacité globale.

Accumulateur hydraulique

L'accumulateur hydraulique en fonte est chargé avec de l'azote afin que le marteau fonctionne à haute et basse température.

Accessoires

Les marteaux à contre-pression élevée (HBP) doivent être équipés d'un répartiteur de débit d'huile : OFD 20 ou OFD 30.

Un flexible de rallonge offre une portée supplémentaire.

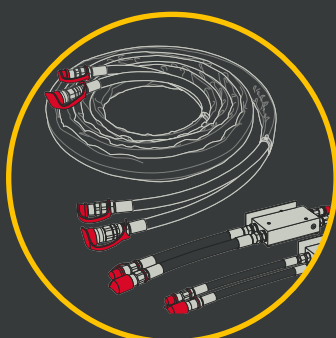

LE HBP

MARTEAU À CONTRE-PRESSION ÉLEVÉE

Les marteaux HBP sont conçus pour traiter les contre-pressions élevées. Ils sont idéaux lorsque l'alimentation est fournie par une excavatrice ou lorsque vous travaillez avec des flexibles particulièrement longs. Un marteau ordinaire perdrait de la puissance en raison des circonstances. Il pourrait même subir des dommages. Les contre-pressions élevées sont générées par une limitation du flux hydraulique dans la conduite de retour. Cela provoque une accumulation de pression en amont de la conduite. La pompe doit ainsi fournir une puissance accrue pour faire face à la contre-pression, qui pour sa part entraîne la réduction du débit du système.

ROMPRE LES PAVAGES DE LA BONNE MANIÈRE

L'asphalte est une couche d'usure flexible. Une couche de béton armé est rigide et peut supporter des charges plus lourdes que l'asphalte. Cela signifie que vous devez utiliser différents marteaux en fonction des pavages.

ASPHALTE – UTILISEZ DES MARTEAUX INTERMÉDIAIRES

Pavage flexible

Une partie de l'asphalte doit être éliminée – marteaux intermédiaires 25-30 kg

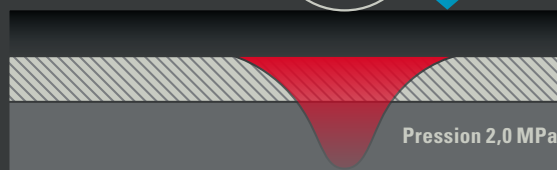
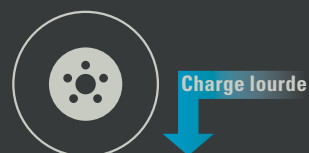

BÉTON ARMÉ – UTILISEZ DES MARTEAUX LOURDS

Pavage rigide

Une dalle en béton à briser – marteaux lourds > 30 kg

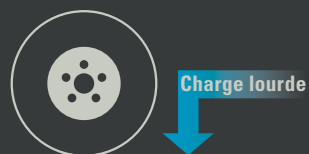

DES OUTILS POUR TOUS LES TRAVAUX

Scies à tronçonner

Disques diamant		Disque diamant pour béton		Disque diamant pour asphalte	
Taille de la lame	mm	355	405	355	405
Alésage	mm	25,4		25,4	
Poids	kg	1,6	2,3	1,6	2,6
Remarque		Découpe du béton et armatures de béton		Découpe de l'asphalte	
Référence		3378 0050 57	3371 8097 27	3378 0050 58	3371 8097 26

Disque diamant pour béton

Disque diamant pour asphalte



Kit arrosage avec réservoir pressurisé		
Volume d'eau	l	10
Taille (l x h x p)	mm	220 x 620 x 250
Poids	kg	8
Remarque		Alimentation en eau pour carotteuse LCD et scie à tronçonner LS
Référence		3371 8090 02

Couronne de carottage diamant



Kit arrosage avec réservoir à pressurisé



Carotteuses

Trépan carottiers diamant (filetage 1 1/4 UNC)		Ø 62	Ø 82	Ø 102	Ø 112	Ø 132	Ø 152	Ø 162	Ø 200
Longueur	mm	450							
Poids	kg	1,7	2,4	3,2	3,7	4,6	6	6,3	9,9
Matériel de forage		Béton, béton armé et maçonneries de brique							
Référence		3378 0050 61	3378 0050 62	3378 0050 63	3378 0050 64	3378 0050 65	3378 0050 66	3378 0050 67	3378 0050 68

Enfonce-pieux

Guides pour LPD HD-T et LPD HD-RV

Forme	Description	Référence
Rectangulaire	Pour des profilés IPE/Sigma/C de 100 mm	3371 8060 45
Rectangulaire	Pour des profilés IPE/C de 120 mm	3371 8060 46
Rond	Pour des tubes de 2 1/2" et des pieux de 70 à 75 mm	3371 8060 47
Rond	Pour des tubes de 3" et des pieux de 80 à 85 mm	3371 8060 48
Rond	Pour des tubes de 3 1/2" et des pieux de 95 à 100 mm	3371 8060 49
Rond	Pour des tubes de 4" et des pieux de 105 à 110 mm	3371 8060 50
Rond	Pour des tubes de 5" et des pieux de 125 à 135 mm	3371 8060 51

Adaptateurs pleins pour LPD-HD-T et LPD-HD-RV *

Forme	Description	Référence
Rond	Pour des tubes de 6" et des pieux de 140 mm	3371 8060 52
Rond	Pour des tubes Ø 135-145 mm	3371 8060 53
Rond	Pour des tubes Ø 105-115 mm	3371 8060 54
Rond	Pour des pieux Ø 150 mm	3371 8060 55

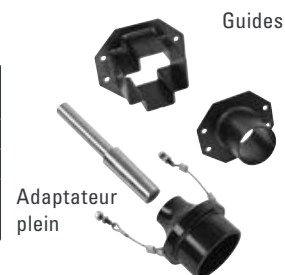

Adaptateurs pour LPD-T et LPD-RV *

Forme	Dimensions pieu/profilé	Référence
Universel	-	3371 8060 33
Rond	jusqu'à 96 mm	3371 8060 34
Carré	jusqu'à 54 mm	3371 8060 32

Adaptateurs pour LPD-LD-T *

Forme	Dimensions pieu/profilé	Référence
Rond	jusqu'à 16 mm	3371 8060 56
Rond	jusqu'à 25 mm	3371 8060 57
Rond	jusqu'à 62 mm	3371 8060 58

Arrache-pieux

Kit de leviers pour arrache-pieux		
Poids	kg	10
Référence		3371 8101 48



Bêche tarière

Tarière		Ø 90	Ø 150	Ø 200	Ø 250	Ø 280	Ø 360
Longueur	mm	870					
Poids	kg	7	8,9	10,5	15	17,2	21
Référence		3378 0050 45	3378 0050 46	3378 0050 44	3378 0050 47	3378 0050 49	3378 0050 48

Tige d'extension pour tarière		
Poids	kg	5
Longueur	mm	500
Référence		3378 0050 55

DES OUTILS POUR TOUS LES TRAVAUX

Emmanchement H 22 x 82,5 mm	Longueur utile	Longueur totale	Largeur de pointe	Référence
Pic	380	475	-	3083 3242 00
	1 000	1 095	-	3083 3243 00
Burin étroit	380	475	25	3083 3244 00
	1 000	1 095	25	3083 3245 00
Burin large	380	475	75	3083 3246 00
Couteau à asphalte	380	475	125	3083 3069 00
Ciseau	450	545	75	3083 3247 00
Bêche étroite	400	495	120	3083 3248 00
Pelle	430	525	125	3083 3249 00
Coin	380	475	35	3083 3250 00
Tige pour dame	310	405	-	3083 3251 00
Dame ronde	-	-	∅ 175	3083 3252 10
Dame carrée	-	-	∅ 175	3083 3239 00
Tampon de burin- poussoir rond	-	-	∅ 100	9245 2817 90

Emmanchement H 25 x 108 mm	Longueur utile	Longueur totale	Largeur de pointe	Référence
Pic	380	500	-	3083 3253 00
Burin étroit	380	500	25	3083 3254 00
Burin large	380	500	75	3083 3255 00
Ciseau	380	500	75	3083 3256 00
Bêche étroite	380	500	120	3083 3257 00
Pelle	430	550	125	3083 3033 00
Coin	380	500	35	3083 3258 00
Tige pour dame	280	400	-	3083 3259 00
Dame ronde	-	-	∅ 175	3083 3252 10
Dame carrée	-	-	∅ 175	3083 3239 00
Tampon de burin- poussoir rond	-	-	∅ 100	9245 2817 90
Bourreuse de ballast	570	-	∅ 90	3083 3320 00

Emmanchement H 28 x 160 mm	Longueur utile	Longueur totale	Largeur de pointe	Référence
Pic	380	546	-	3083 3271 00
	450	616	-	3083 3272 00
	1 000	1 166	-	3083 3273 00
Burin étroit	390	556	36	3083 3274 00
	450	616	36	3083 3275 00
	1 000	1 166	36	3083 3276 00
Burin large	380	546	75	3083 3277 00
Couteau à asphalte	300	466	115	3083 3278 00
Ciseau	380	546	75	3083 3279 00
Bêche étroite	380	546	125	3083 3280 00
Pelle	380	546	140	3083 3281 00
Coin	400	566	40	3083 3282 00
Tige pour dame	230	396	-	3083 3283 01
Dame ronde	-	-	∅180	3083 3301 00
Dame carrée	-	-	∅150	3083 3302 00
	-	-	∅200	3083 3197 00
	-	-	∅200	3083 3197 00
Bourreuse de ballast	565	-	∅ 100	3083 3319 00

Emmanchement H 32 x 160 mm	Longueur utile	Longueur totale	Largeur de pointe	Référence
Pic	380	546	-	3083 3205 00
	450	616	-	3083 3206 00
	1 000	1 166	-	3083 3207 00
Burin étroit	380	546	36	3083 3208 00
	450	616	36	3083 3209 00
	1 000	1 166	36	3083 3210 00
Burin large	380	546	75	3083 3211 00
Couteau à asphalte	300	466	115	3083 3212 00
Ciseau	380	546	75	3083 3213 00
Bêche étroite	380	546	125	3083 3214 00
Pelle	380	546	140	3083 3215 00
Coin	400	566	40	3083 3216 00
Tige pour dame	235	401	-	3083 3218 01
Dame ronde	-	-	∅180	3083 3301 00
Dame carrée	-	-	∅150	3083 3302 00
	-	-	∅200	3083 3197 00
	-	-	∅200	3083 3197 00
Bourreuse de ballast	565	-	∅ 100	3083 3217 00
	745	-	∅ 100	3083 3217 10

Huile bio pour groupe d'alimentation		
Quantité d'huile	l	4
Référence		3371 8077 51



Flexibles de rallonge			
Longueur	m	7 ²	12
Diamètre du flexible ¹	po.	1/2"	1/2"
Classe EHTMA		C/D/E	C/D
Référence		3371 8010 87	3371 8010 89

1) Avec raccords rapides à faces plates. 2) Un flexible de rallonge double d'une longueur de 7 m est fourni en série avec les groupes d'alimentation LP9-20 P et LP13-30 P, voir page 15.

Flexible de
rallonge



Répartiteur
de débit
d'huile



Diviseur de débit d'huile*		LFD 20	30
Débit d'huile max.	l/min	60	120
Débit d'huile régulé	l/min	20 ¹	30 ²
Classe EHTMA		C	D
Référence		1801 1632 29	1801 1642 32

1) Réglable entre 20 et 25 l/min 2) Réglable entre 25 et 38 l/min

* Pour ce faire, il vous faut raccorder le diviseur à l'outil au moyen d'un flexible de rallonge.

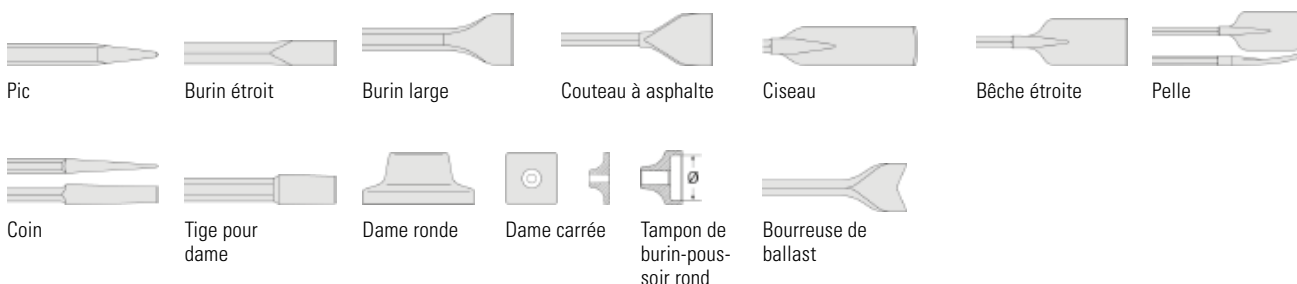

POUR UNE PRODUCTIVITÉ RESPONSABLE

Nous assumons nos responsabilités à l'égard de nos clients, de l'environnement et des personnes qui nous entourent.

Et pour nous, la performance doit être durable.

C'est ce que nous appelons la productivité responsable.

www.atlascopco.com

The Atlas Copco logo consists of the brand name 'Atlas Copco' in a white, italicized serif font, centered between two horizontal white bars of equal length.

Atlas Copco